

모든 정보, 특히 용어, 그림, 그래프 등의 정보는 Hangzhou EZVIZ Software Co., Ltd.(이하 “EZVIZ”) 의 재산입니다 . 본 사용자 매뉴얼 (이하 “매뉴얼”) 은 EZVIZ 의 사전 서면 승인 없이 어떠한 방법으로도 일부 또는 전부를 재생산, 변경, 번역 또는 배포할 수 없습니다 . 달리 명시하지 않는 한 EZVIZ 은 본 매뉴얼에 관해 명시적 또는 묵시적으로 어떠한 보증, 보장 또는 진술을 제공하지 않습니다 .

매뉴얼 소개

본 매뉴얼에는 제품의 사용 및 관리에 필요한 지침이 포함되어 있습니다 . 매뉴얼의 그림, 차트, 이미지 및 기타 모든 정보는 설명용으로만 제공되는 것입니다 . 매뉴얼에 포함된 정보는 펌웨어 업데이트 또는 다른 사유로 예고 없이 변경될 수 있습니다 . ezviz ™ 웹사이트 (<http://www.ezviz.com>) 에서 최신 버전을 확인하십시오 .

변경 기록

최신 버전 – 2024 년 1 월

상표 등록

ezviz ™ ,  ™ , 및 기타 EZVIZ 의 상표와 로고는 여러 관할 지역에 등록된 EZVIZ 의 재산입니다 . 기타 아래 언급된 상표 및 로고는 각 소유자의 재산입니다 .

면책 조항

설명된 제품은 하드웨어, 소프트웨어와 펌웨어의 모든 결함과 오류가 “있는 그대로” 제공되며, EZVIZ 은 관련 법률에서 허용하는 최대 범위까지 상품성, 품질 만족도, 특정 목적에의 적합성 및 타사의 비침해를 포함하되 이에 국한되지 않고 명시적 또는 묵시적으로 보증하지 않습니다 . EZVIZ, 그 임직원 또는 대리점은 제품의 사용과 관련해 발생하는 특별한, 결과적, 부수적 또는 간접적 손해 및 특히 사업상의 이익 손실, 운영 중단으로 인한 손해 또는 데이터 또는 문서의 손실에 대해 귀하에게 책임지지 않으며 이는 EZVIZ 이 해당 손실이 발생할 가능성을 권고한 경우에도 그렇습니다 .

관련 법률이 허용하는 최대 범위 내에서 어떠한 경우에도 EZVIZ 의 전체 책임 한도는 제품의 원래 구매 가격을 초과하지 않습니다 .

EZVIZ 는 다음으로 인한 제품 중단 또는 서비스 종료의 결과로 인한 상해 또는 재산상의 피해에 대해 어떠한 책임도 지지 않습니다 . A) 요청된 것 이외의 부적절한 설치 또는 사용, B) 국가적 또는 공공 이익의 보호, C) 불가항력, D) 귀하 또는 제 3 자가 타사의 제품, 소프트웨어, 애플리케이션 및 기타 항목을 사용하는 경우 (이를 포함하되 이에 국한되지 않음) .

인터넷 액세스 관련 제품에 관한 제품 사용의 책임은 전적으로 귀하가 집니다 . EZVIZ 는 사이버 공격, 해커 공격, 바이러스 검사 또는 기타 인터넷 보안 위협으로 인해 발생한 비정상 작동, 개인정보 유출 또는 기타 손해에 대해 일절 책임지지 않습니다 . 그러나 EZVIZ 는 필요한 경우 시기적절하게 기술 지원을 제공합니다 . 감시법 및 데이터 보호법은 관할권에 따라 다릅니다 . 관련 법률을 준수하는지 확인하려면 제품을 사용하기 전에 관할 지역에 적용되는 모든 관련 법률을 확인하십시오 . EZVIZ 은 제품이 불법적인 목적으로 사용되는 경우 책임지지 않습니다 .

위 항목과 적용되는 법률 사이에 충돌이 발생하는 경우 법률이 우선합니다 .

목차

개요	1
1. 패키지 구성품	1
2. 기본 사항	2
설정	3
1. EZVIZ 앱 설치	3
2. 전원 켜기	3
3. EZVIZ 에 카메라 추가	3
설치	4
1. 설치 위치	4
2. 마이크로 SD 카드 설치 (선택 사항)	4
3. 베이스 설치	5
4. 카메라 설치	6
EZVIZ 앱에서 조작	7
1. 실시간 보기	7
2. 설정	8
EZVIZ Connect	9
1. Amazon Alexa 사용	9
2. Google Assistant 사용	9
자주 묻는 질문	10
영상 제품 사용에 대한 이니셔티브	12

개요

1. 패키지 구성품



카메라 (x1)



전원 어댑터 (x1)



전원 케이블 (x1)



마운팅 플레이트 (x1)

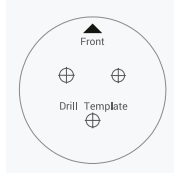

드릴 템플릿 (x1)



나사 키트 (x1)



규제 정보 (x1)



빠른 시작 가이드 (x1)

i 전원 어댑터의 외관은 실제 구매한 모델에 따라 달라집니다.

2. 기본 사항

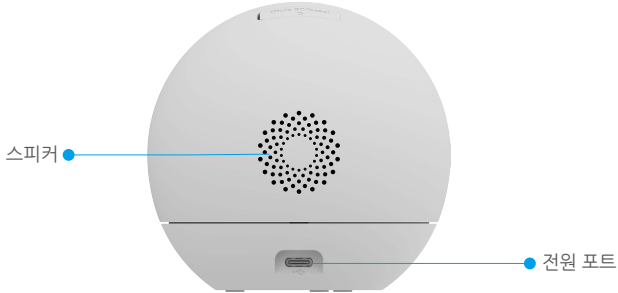

명칭	설명
LED 표시등	<ul style="list-style-type: none"> — 빨간색 켜짐 : 카메라가 시작 중입니다 . ● ● 빨간색으로 천천히 깜박임 : 네트워크 예외 발생 . ● ● ● ● 빨간색으로 빠르게 깜박임 : 카메라 비정상 (예 : 마이크로 SD 카드 오류) . — 파란색 켜짐 : EZVIZ 앱에서 비디오를 재생합니다 . ● ● 파란색으로 천천히 깜박임 : 카메라가 올바르게 작동 중입니다 . ● ● ● ● 파란색으로 빠르게 깜박임 : 카메라에 Wi-Fi 를 연결할 준비가 되었습니다 .
마이크로 SD 카드 (별도 판매)	사용하기 전에 EZVIZ 앱에서 카드를 초기화하십시오 .
초기화 버튼	재시작하고 모든 특성을 기본값으로 설정하려면 4 초 동안 누릅니다 .

전원 포트	카메라 전원을 켭니다 .
콜 버튼	버튼을 한 번 눌러 통화를 시작하면 EZVIZ 앱에서 통화 요청을 받게됩니다 .

설정

다음 절차에 따라 카메라를 설정합니다 .

1. EZVIZ 앱을 가져와 EZVIZ 앱 계정으로 로그인합니다 .
2. 카메라 전원을 켭니다 .
3. 카메라를 EZVIZ 계정에 추가합니다 .

1. EZVIZ 앱 설치

1. 휴대전화를 Wi-Fi 에 연결합니다 (권장) .
2. App Store 또는 Google Play™ 에서 “EZVIZ” 를 검색하여 EZVIZ 앱을 다운로드 및 설치합니다 .
3. 앱을 실행하여 EZVIZ 사용자 계정을 등록합니다 .

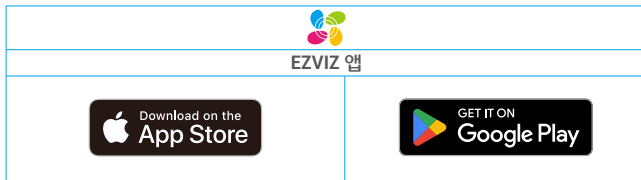

- 이미 앱을 사용한 경우 최신 버전인지 확인하십시오 . 사용 가능한 업데이트가 있는지 확인하려면 앱 스토어로 이동하여 EZVIZ 를 검색합니다 .

2. 전원 켜기

전원 어댑터와 전원 케이블 (5V 2A) 로 카메라를 전원 콘센트에 연결하여 전원을 켭니다 .



- 패키지에 포함된 전원 케이블과 전원 어댑터를 사용하는 것이 좋습니다 .
- 전원 콘센트는 전원 어댑터 근처에 설치되어 쉽게 접근 가능해야 합니다 .

3. EZVIZ 에 카메라 추가

- LED 표시등이 파란색으로 빠르게 깜박이면 카메라가 네트워크를 구성할 준비가 되었음을 나타냅니다 . EZVIZ 앱을 사용하여 Wi-Fi 구성을 완료하십시오 .

1. EZVIZ 앱을 사용해 계정에 로그인합니다 .
2. 홈 화면의 오른쪽 상단 코너에 있는 “+” 를 탭 해 QR 코드 스캔 페이지로 이동합니다 .
3. 빠른 시작 가이드의 표지 또는 카메라 본체에 있는 QR 코드를 스캔합니다 .



4. EZVIZ 앱 마법사를 따라 Wi-Fi 구성을 완료하십시오.

설치

1. 설치 위치

시야각이 뒤틀려 있고 막히지 않았으며 카메라 무선 신호가 양호한 위치를 선택하십시오. 다음 팁에 유의하시기 바랍니다:

- 렌즈에서 보호 필름을 제거하십시오.
- 벽면이 카메라 무게의 3배를 견딜 수 있는지 확인하십시오.
- 위치 선택 시 EZVIZ 앱에서 감지 감도를 설정하는 것이 좋습니다. 이렇게 하여 카메라 위치에서 동작이 감지될 수 있는지 확인하고 감지된 개체의 크기와 거리에 따라 감도를 조정할 수 있습니다.

2. 마이크로 SD 카드 설치 (선택 사항)

- 카메라의 실리콘 커버를 열어주세요.
- 아래 그림과 같이 마이크로 SD 카드(별도 판매)를 카드 슬롯에 삽입합니다.



i 마이크로 SD 카드를 삽입한 후, 사용하기 전에 EZVIZ 앱에서 카드를 초기화해야 합니다.

- EZVIZ 앱에서 장비 설정 인터페이스에 있는 **녹화 목록**을 탭하여 SD 카드 상태를 확인합니다.
- 메모리 카드 상태가 **초기화되지 않음**으로 표시되면 탭하여 초기화합니다.

i 상태가 **정상**으로 변경되면 비디오를 저장할 수 있습니다.

3. 베이스 설치

- 본 장비는 방수가 아니므로 실내에 설치하시기 바랍니다.
- 본 카메라는 수평으로 설치하거나 천장에 고정할 수 있습니다.

옵션 1: 데스크톱 배치 (권장)

- 데스크톱 높이가 1 미터를 초과하지 않도록 권장합니다.

- 장치를 책상 위에 수평으로 놓으세요. 가능하면 책상 가장자리나 높은 위치에 놓아 시야를 더 좋게 해주세요.



옵션 2: 천장 설치

- 천장이 카메라 무게의 3 배를 견딜 만큼 튼튼한지 확인하십시오.
- 카메라 렌즈에 직접 많은 빛이 들어오는 곳에 카메라를 배치하지 않도록 합니다.
- 권장 설치 높이 : 지면으로부터 2.5m-3m 이상.
- 스티커를 부착하는 삼각형 표지판의 방향은 기기의 렌즈 방향입니다. 스티커를 설치할 때 사전에 렌즈 방향을 확인하는 것이 중요합니다.
- 베이스를 설치할 때, 베이스의 삼각형 로고를 스티커의 삼각형 로고와 맞추세요.

- 카메라를 설치하려는 자리에 드릴 템플릿을 놓습니다.
- (시멘트 벽/천장만 해당) 템플릿을 따라 드릴로 나사 구멍을 뚫고 3개의 앵커를 삽입합니다.
- 3개의 금속 나사를 사용해서 카메라 베이스를 고정합니다.

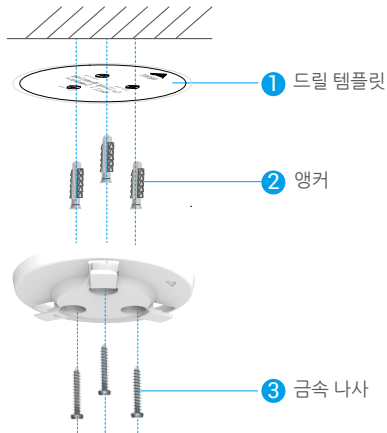

4. 카메라 설치

1. 카메라를 베이스에 장착하고 고정될 때까지 시계 방향으로 돌려주십시오.



2. 설치가 완료되었습니다.



EZVIZ 앱에서 조작

버전 업데이트로 인해 앱 인터페이스가 다를 수 있으며, 휴대폰에 설치된 앱의 인터페이스가 우선합니다.

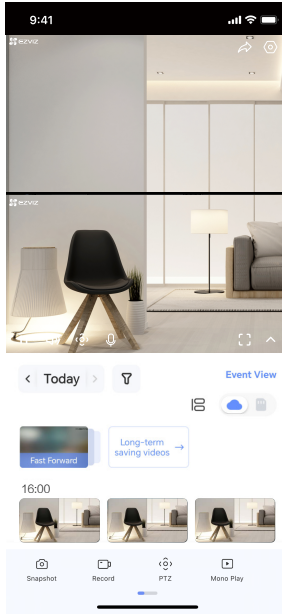

1. 실시간 보기

EZVIZ 앱을 실행하면 아래와 같이 장비 페이지가 표시됩니다.
라이브 피드를 보고 듣고, 스냅샷이나 녹화를 확인하고, 필요에 따라 비디오 화질을 선택할 수 있습니다.



화면을 좌우로 스와이프하면 더 많은 아이콘이 나타납니다.

아이콘	설명
	공유. 원하는 사람과 장비를 공유하십시오.
	설정. 장비 설정을 보거나 변경합니다.
	Picture in Picture(PIP). 두 개의 렌즈로 동시에 촬영한 사진을 선택해 실시간 보기에서 볼 수 있습니다.
	스냅샷. 스냅샷을 저장합니다.
	녹화. 녹화를 수동으로 시작 / 중지합니다.
	PTZ. 카메라를 돌리면 시야가 넓어집니다. 사전 설정 위치. PTZ를 제거하여 모니터링 지점을 사전 설정 위치로 설정합니다.
	360° 이미지. 누르면 360도 보기 이미지가 생성됩니다.
	대화. 아이콘을 누르면 다음 화면상의 지침에 따라 카메라 앞에 있는 사람과 대화하거나 음성을 들어보십시오.
	취침 모드. 누르면 취침 모드가 시작됩니다. 비디오표시되지 않으며 경보 알림이 꺼집니다.
	해상도. 필요에 따라 비디오 해상도를 선택합니다.
	모노 플레이. 눌러서 광각 화면이나 PTZ 각도 화면을 봅니다.

	자동 순찰 . 아이콘을 누르면 PTZ 가 기본 지점이나 사용자 지정 사전 설정 지점을 기반으로 다중 각도 순찰 감지를 수행할 수 있습니다 .
	주변 장치 . 주변에 있는 사용할 수 있는 장치를 확인하려면 누릅니다 .
	팁 . 눌러서 장치 상세 정보를 확인합니다 .

2. 설정

설정 페이지에서 장비의 매개변수를 설정할 수 있습니다.

매개변수	설명
명칭	장비 이름을 사용자 지정합니다.
지능형 탐지	여기에서 해당 장치의 탐지 유형들을 선택할 수 있습니다.
메시지 알림	장치 메시지 또는 EZVIZ 앱 알림을 관리할 수 있습니다.
자동 설정	해당 장치에 대한 관련 오디오 변수들을 설정할 수 있습니다.
이미지 설정	해당 장치에 대한 관련 이미지 변수들을 설정할 수 있습니다.
조명 설정	비활성화되면 카메라 표시등이 꺼집니다.
PTZ 설정	PTZ 위치 보정 및 PTZ 사전 설정과 같이 장비의 PTZ 매개변수를 설정할 수 있습니다.
녹화 목록	여기에서 마이크로 SD 카드 용량을 볼 수 있으며 클라우드 스토리지 서비스를 활성화하거나 비활성화할 수도 있습니다.
개인정보 설정	암호화 비밀번호로 비디오를 암호화할 수 있습니다.
네트워크 설정	연결 상태를 볼 수 있습니다.
장비 정보	여기에서 장비 정보를 확인할 수 있습니다.
장치 공유	장치를 가족 또는 손님과 공유할 수 있습니다.
CloudPlay	클라우드 저장소를 구독 및 관리할 수 있습니다.  이 기능은 특정 국가에서만 사용할 수 있습니다 . 구매하기 전에 이용 가능 국가 여부를 확인하세요 . <ul style="list-style-type: none"> 최종 설명의 권리는 제작자에게 있습니다 .
장비 다시 시작	탭하여 장비를 다시 시작합니다.
장비 삭제	탭하여 EZVIZ 앱에서 장치를 삭제합니다.

1. Amazon Alexa 사용

이 지침에 따라 Amazon Alexa 를 사용하여 EZVIZ 장비를 제어할 수 있습니다. 이 과정에서 문제가 발생할 경우, **문제 해결**을 참조해 주시기 바랍니다.

시작하기 전에 다음을 확인하십시오.

1. EZVIZ 장비가 EZVIZ 앱에 연결되어 있습니다.
2. EZVIZ 앱에서, 장비 설정 페이지의 이미지 암호화를 끕니다.
3. Alexa 지원 장비(예: Echo Spot, Echo-Show, All-new Echo-Show, Fire TV(모든 세대), Fire TV 스틱(2세대만 해당) 또는 Fire TV Edition 스마트 TV)가 있습니다.
4. 스마트 장비에 이미 Amazon Alexa 앱이 설치되어 있으며, 계정을 생성했습니다.

Amazon Alexa 로 EZVIZ 장비를 제어하려면 :

1. Alexa 앱을 열고 메뉴에서 "스킬 및 게임"을 선택합니다.
2. 스킬 및 게임 화면에서, "EZVIZ"를 검색하면 "EZVIZ" 스킬을 찾을 수 있습니다.
3. EZVIZ 장비 스킬을 선택한 다음 **사용 가능**을 누릅니다.
4. EZVIZ 사용자 이름과 비밀번호를 입력한 다음 **로그인**을 누릅니다.
5. 승인 버튼을 눌러 Alexa가 EZVIZ 계정에 액세스할 수 있도록 승인하면, Alexa가 EZVIZ 장비를 제어할 수 있습니다.
6. "EZVIZ가 성공적으로 연결되었습니다"가 표시되면, **장비 검색**을 눌러 Alexa가 모든 EZVIZ 장비를 검색하도록 합니다.
7. Alexa 앱 메뉴로 돌아가서 "장비"를 선택하면, 장비 아래에 모든 EZVIZ 장비가 표시됩니다.

음성 명령

Alexa 앱 또는 Alexa 음성 제어 기능의 "스마트 홈" 메뉴를 통해 새로운 스마트 장비를 검색합니다. 장비가 발견되면 음성으로 장비를 제어할 수 있습니다. Alexa에게 간단한 명령어를 말하십시오.

- 1. 예를 들어 다음과 같이 장비의 이름을 말할 수 있습니다. "xxxx 카메라 보여줘" 는 EZVIZ 앱에서 수정할 수 있습니다. 장비 이름을 변경할 때마다 장비를 다시 검색하여 이름을 업데이트해야 합니다.

고장 해결

Alexa가 장비를 검색하지 못하면 어떻게 하나요?

인터넷 연결 문제가 있는지 확인합니다.
스마트 장비를 다시 부팅하고 Alexa에서 장비를 다시 검색해 봅니다.

왜 Alexa에서 장비 상태가 "오프라인"으로 표시되나요?

무선 연결이 끊겼을 수 있습니다. 스마트 장비를 다시 부팅하고 Alexa에서 다시 검색합니다.
라우터에서 인터넷 액세스를 사용할 수 없는 경우일 수 있습니다. 라우터가 인터넷에 연결되어 있는지 확인한 다음 다시 시도합니다.

- 1. Amazon Alexa 의 사용을 지원하는 국가에 대한 자세한 내용은 공식 웹사이트를 참조하십시오.

2. Google Assistant 사용

Google Assistant 를 사용하여 EZVIZ 장비를 활성화하고 Google Assistant 음성 명령으로 라이브를 시청할 수 있습니다 .

다음 장비 및 앱이 필요합니다.

1. 작동하는 EZVIZ 앱.
2. EZVIZ 앱에서, 장비 설정 페이지의 이미지 암호화를 끄고 오디오를 켭니다.
3. 작동하는 Chromecast가 연결된 TV.
4. 휴대폰의 Google Assistant 앱.

시작하려면 다음 단계에 따릅니다 .

1. EZVIZ 장비를 설정하고 앱에서 제대로 작동하는지 확인합니다.
2. 앱 스토어 또는 구글 플레이 스토어™에서 Google Home 앱을 다운로드하고 Google 계정에 로그인합니다.
3. Myhome 화면에서, 오른쪽 상단 코너에 있는 "+"를 누른 다음 메뉴 목록에서 "장비 설정"을 선택하여 설정 인터페이스에 들어갑니다.
4. **"Google로 작동"**을 누른 다음 "EZVIZ"를 검색하면 "EZVIZ" 스킬을 찾을 수 있습니다.
5. EZVIZ 사용자 이름과 비밀번호를 입력한 다음 **로그인**을 누릅니다.
6. 승인 버튼을 눌러 Google이 EZVIZ 계정에 액세스할 수 있도록 승인하면, Google이 EZVIZ 장비를 제어할 수 있습니다.
7. **"앱으로 돌아가기"**을 누릅니다.

8. 위의 단계에 따라 승인을 완료합니다. 동기화가 완료되면 EZVIZ 서비스가 서비스 목록 아래에 나열됩니다. EZVIZ 계정에서 호환되는 장비 목록을 보려면 EZVIZ 서비스 아이콘을 누릅니다.

9. 이제 몇 가지 명령을 사용해 봅니다. 시스템을 설정할 때 만든 카메라의 이름을 사용합니다.

사용자는 장비를 단일 개체 또는 그룹으로 관리할 수 있습니다. 룸에 장비를 추가하면 사용자는 하나의 명령을 사용하여 장비 그룹을 동시에 제어할 수 있습니다.

자세한 정보는 다음 링크를 참조하십시오.

<https://support.google.com/googlehome/answer/7029485?co=GENIE.Platform%3DAndroid&hl=en>

자주 묻는 질문

질문: 카메라가 오프라인 상태인 경우에도 비디오 녹화가 계속됩니까?

답변: 카메라 전원이 켜져 있지만 인터넷 연결이 끊어진 경우, 마이크로 SD 카드에 비디오 녹화는 계속되지만 클라우드 녹화는 중지됩니다. 카메라 전원이 꺼지면 모든 비디오 녹화가 중단됩니다.

질문: 이미지에 아무도 없는데 경보가 트리거되는 이유는 무엇입니까?

답변: 경보 민감도를 낮추어 설정해 보십시오. 차량과 동물로도 트리거될 수 있습니다.

질문: 비밀번호를 잊어버린 경우 어떻게 합니까?

답변: EZVIZ 앱 > 로그인 페이지로 이동하여 '비밀번호를 잊으셨나요?' 를 누릅니다. > 계정의 이메일 주소나 전화번호를 입력합니다. (전송) > 인증 코드를 입력합니다. > 비밀번호를 재설정합니다.

질문: 인증 코드를 받을 수 없는 이유는 무엇입니까?

답변:

1. 이메일로 계정을 등록한 경우 스팸 메일을 확인하십시오. 그래도 인증 코드를 받지 못했다면, 이 이메일을 제한하는 이메일 필터 / 차단이 있을 수 있습니다. 이메일 공급업체에 문의하십시오.
2. 휴대폰 번호로 계정을 등록한 경우 휴대폰이 SMS 단축 코드를 수신할 수 있는지 확인하십시오.
3. 그래도 인증 코드를 받지 못했다면 전화번호, 국가, 요청 시간을 지원 센터(support@ezviz.com)에 알려거나 지역 서포트 팀에 문의하십시오.

질문: Wi-Fi 구성을 실패한 경우 어떻게 해결합니까?

답변: 다음 설정을 확인하십시오.

1. 휴대폰이 Wi-Fi에 연결되어 있고 Wi-Fi 네트워크가 제대로 작동하는지 확인하십시오.
2. 네트워크 상태 확인:
 - 네트워크에 방해벽이나 기타 제한이 없는지 확인하십시오.
 - 라우터가 IP 주소를 장치에 배포할 수 있는지 확인하거나 고정 IP 설정(DHCP는 모든 EZVIZ 장비에서 기본적으로 활성화됨)을 비활성화합니다.
3. 카메라를 재설정합니다. 장비가 준비 모드 또는 Wi-Fi 구성 모드인지 확인하고 > 장비 Wi-Fi 구성을 위해 EZVIZ 앱을 사용합니다.

질문 : 장비 인증 코드 (6 자리 대문자) 는 어떻게 받나요 ?

답변 : 일반적으로 , 대부분의 EZVIZ 장비에서 6 자리 대문자 장비 인증 코드를 받는 방법은 두 가지입니다 .

- 대부분의 모델에서는 EZVIZ 장비의 장비 스티커/라벨에서 찾을 수 있습니다.
- 또는 카메라 설정 > 장비 정보 > 인증 코드에서도 인증 코드를 확인할 수 있습니다.

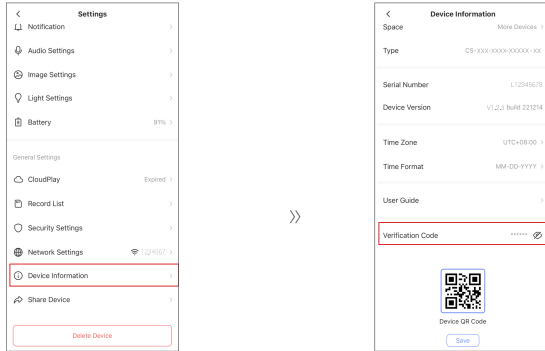

 본 장비에 대한 자세한 정보는 www.ezviz.com/kr 를 참조하십시오 .

영상 제품 사용에 대한 이니셔티브

EZVIZ 제품을 선택해 주셔서 감사합니다.

기술은 우리의 생활 속 곳곳에 영향을 미치고 있습니다. 첨단 기술업체인 EZVIZ 는 비즈니스 효율과 삶의 질을 향상시키는 데 있어 기술이 어떤 역할을 하는지 점점 더 잘 알고 있지만, 동시에 부적절한 사용으로 인한 잠재적인 해악도 인식하고 있습니다. 예를 들어, 영상 제품은 완전하고 선명한 실제 이미지를 기록하는 기능이 있습니다. 이것으로 실시간 사실을 되돌려 판독하고 이를 보존하는 데 큰 가치를 둡니다. 그러나, 영상 자료를 부적절한 방식으로 배포하거나, 사용하거나 및 / 또는 가공했을 경우, 타인의 정당한 권익을 침해하는 행위로 간주될 수 있습니다. EZVIZ 는 "유익을 추구하는 기술"이라는 철학을 발판으로 삼아 영상 기술 및 영상 제품의 최종 사용자는 누구나 더 나은 커뮤니티를 함께 조성하기 위한 목표로 윤리적 관습뿐 아니라 모든 관련 법과 규정을 준수해야 할 것을 요구합니다.

다음 이니셔티브를 신중히 읽어보시기 바랍니다.

1. 개인 정보 보호에 대한 타당한 기대는 누구에게나 있을 수 있기 때문에, 영상 제품의 설치는 그러한 기대로부터 벗어나서는 안 됩니다. 따라서, 공공 장소에 영상 제품을 설치할 경우 타당하고 효과적인 방법으로 경고가 고지되어야 하고 감시 범위가 명확히 정해져야 합니다. 공공 장소가 아닌 곳의 경우, 영상 제품 설치 시 반드시 이해관계자의 동의를 얻은 후에야 영상 제품을 설치하고, 눈에 잘 띄지 않는 영상 제품을 설치하지 않는 등 이에 국한되지 않는 어떠한 선에서도 타인의 권익에 대한 평가도 이뤄져야 합니다.
2. 영상 제품의 목적은 특정 시간과 공간 그리고 특정 조건에서 실제 활동을 기록하는 것입니다. 따라서, 모든 사용자는 타인의 초상권, 사생활 보호권 또는 기타 정당한 권리를 침해하지 않도록 사용자 본인의 권리를 그러한 특정 범위 안에서 합리적으로 정의해야 합니다.
3. 영상 제품을 사용하는 동안, 많은 양의 생물학적 데이터 (얼굴 이미지 등) 를 포함해 실제 장면에서 파생된 영상 이미지 데이터는 계속 생성되고, 해당 데이터는 추가로 사용되거나 또는 제거될 수 있습니다. 영상 제품 자체만으로는 영상 제품에 의해 캡처된 이미지만을 토대로 데이터를 사용하는 방법에 대해 어떤 것이 좋고 나쁜 것인지 구분할 수 없었습니다. 데이터 사용의 결과는 데이터 관리자가 사용하는 방법과 목적에 따라 달라집니다. 따라서, 데이터 관리자는 모든 관련 법률과 규정 그리고 기타 규범적 요건을 준수해야 할 뿐만 아니라 국제 규범, 사회 윤리, 선량한 도덕, 공통 관행 및 기타 비필수적 요건을 비롯해 개인의 사생활 보호권, 초상권 및 기타 권익을 존중해야 합니다.
4. 영상 제품에서 지속적으로 생성되는 영상 데이터를 가공할 경우 다양한 이해당사자의 권리, 가치 및 기타 요구를 항상 고려해야 합니다. 이와 관련하여, 제품 보안과 데이터 보안은 매우 중요합니다. 따라서, 모든 최종 사용자 및 데이터 관리자는 출입 통제 설정, 영상 제품이 연결되는 적절한 네트워크 환경 (인터넷 또는 인트라넷) 의 선택, 네트워크 보안 수립 및 거점된 네트워크 보안 최적화 등 데이터 보안을 유지하고 데이터 유출, 부적절한 공개 및 부적절한 사용을 방지하는 타당하고 필요한 모든 조치를 다 취해야 합니다.
5. 영상 제품은 전 세계 사회보장제도를 개선하는 데 지대한 기여를 했기 때문에, EZVIZ 는 이러한 제품들이 사회 생활의 더 많은 측면에 있어서도 활발한 역할을 할 것이라고 기대합니다. 영상 제품을 남용해 개인의 인권을 침해하거나 범죄 행위로 이어지는 행위는 기술 혁신과 제품 개발의 본래 취지에 반하는 행동입니다. 따라서, 사용자는 모든 제품이 적절하고 타당한 방법으로 성의의 목적에 맞게 사용되도록 하기 위해 제품 사용에 대한 평가 및 추적 관리 체계를 수립해야 합니다.